

Fachhändler:

Kommission:

Gewicht: kg:

Ansprechpartner:

 Einrichtung:
 Ansprechpartner:

Tel.:

Tel.:

Fax:

Fax:

E-Mail:

E-Mail:

Bitte ankreuzen: **Ansicht** **Angebot** **Auftrag**
 senden an: info@rehanorm.de

Carrot 3 und XL

Autosicherheitssitz HMV-Nr.: 26.11.06.0027



plus
Schultermodul

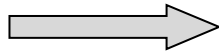

plus
XL Kit



Carrot 3
 Kopfstütze
 Brustpolster klein





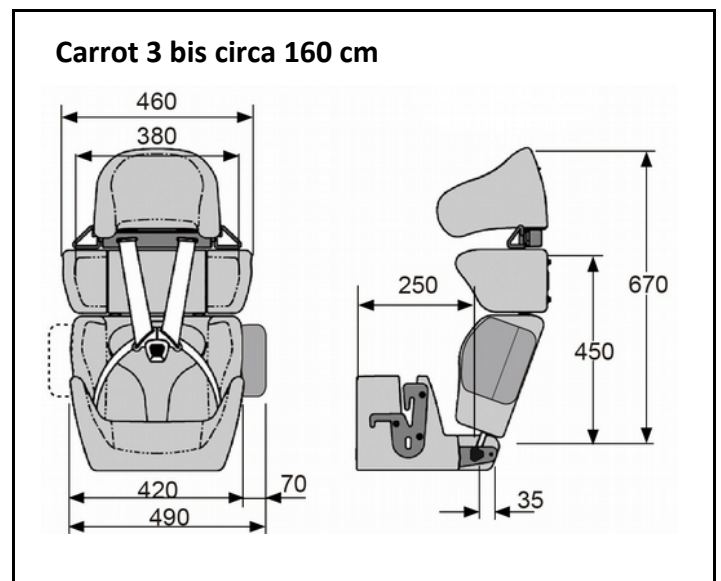
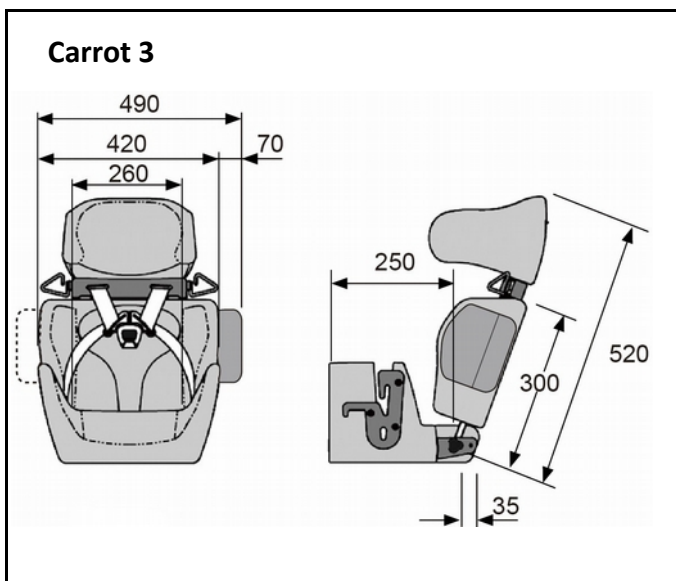





Carrot 3 bis circa 160 cm
 Kopfstütze
 Brustpolster groß
 Schultermodul

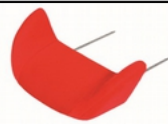





Carrot 3 XL bis circa 176 cm



<input type="checkbox"/>	BRCA/1200 Farbe: <input type="checkbox"/> schwarz <input type="checkbox"/> rot <input type="checkbox"/> blau	Carrot 3 Sitz und 10 cm höhenverstellbarer Rücken, inkl. Kopfstütze, Brustpolster klein (Breite 17 cm Höhe 24 cm), Seitenaufprallpolster, Verbindungssystem, 2 Rumpfpolster, 2 Beckenpolster und Sitzkeilpolster klettbar, integrierte Oberschenkelführung. Nutzung bis ca. 145 cm Körpergröße sowie einem Körpergewicht von 10 bis 50 kg.	€ 2.310,00
<input type="checkbox"/>	BRCA/1201 Farbe: <input type="checkbox"/> schwarz <input type="checkbox"/> rot <input type="checkbox"/> blau	Carrot 3 Sitz und 10 cm höhenverstellbarer Rücken, inkl. Kopfstütze, Brustpolster groß (Breite 24 cm Höhe 27 cm), Seitenaufprallpolster, Verbindungssystem, 2 Rumpfpolster, 2 Beckenpolster und Sitzkeilpolster klettbar, integrierte Oberschenkelführung. Nutzung bis ca. 145 cm Körpergröße sowie einem Körpergewicht von 10 bis 50 kg (ohne Schultermodul).	€ 2.310,00

Zubehör (wenn * auch für XL)

<input type="checkbox"/>	BRCA/1203	Schultermodul 150 mm, inkl. Bezug Farbe: <input type="checkbox"/> schwarz, <input type="checkbox"/> rot, <input type="checkbox"/> blau Standardmäßig mit einer Neigung von 20 Grad in Fahrtrichtung ähnlich wie bei vielen Kfz-Sitzen.		330,00
<input type="checkbox"/>	BRCSB/0092*	Verbindungsstangen zum Schultermodul gerade, ermöglichen die Nutzung des Schultermodul ohne Neigung.		64,00
<input type="checkbox"/>	BRCA/1202	Beinablagepolster		257,00
<input type="checkbox"/>	BRCA/1204	Sitzverlängerung 50 mm (nur mit einer Fußstütze, einer Einsteckverlängerung 50 mm oder Beinablagepolster).		131,00
<input type="checkbox"/>	BRCA/1205	Sitzverlängerung 100 mm (nur mit einer Fußstütze oder einem Beinablagepolster)		163,00
<input type="checkbox"/>	BRCA/1206*	Unterlegkeil/Dreieckkeil		182,00
<input type="checkbox"/>	BRCA/1207	Sitzverlängerung einsteckbar 50 mm		214,00
<input type="checkbox"/>	BRCA/	Fußstützen, schwenkbar, Klettflausch-Arretierungen für Unterschenkel und Füße, höhenverstellbar (Unterschenkellänge in Klammern) <input type="checkbox"/> 1208 kurz (25-31 cm) <input type="checkbox"/> 1209 mittel (30-41 cm) <input type="checkbox"/> 1210 lang (35-46 cm)		365,00
<input type="checkbox"/>	BRCA/1211	Abduktionskeil in Sonderbau nicht einsteckbar (also nur in Verbindung mit Fußstütze, Sitzverlängerung 50 mm einsteckbar oder Beinablagepolster)		340,00
<input type="checkbox"/>	BRCA/1225	Abduktionskeil in Sonderbau einsteckbar (wenn weder mit Fußstütze, noch Sitzverlängerung 50 mm einsteckbar, noch Beinablagepolster)		378,00
<input type="checkbox"/>	BRCA/1212	Rumpfführungspelotten, höhenverstellbar. (23-29 cm) und seitenerstellbar (Brustbreite 16 bis 20 cm, im Sonderbau bis max. 24 cm möglich)		356,00
<input type="checkbox"/>	BRCSB/0039	Brustbreite für Pelotten bis 24 cm	Mehrpreis	135,00

<input type="checkbox"/>	BRCA/1213	Unterarmstützpolster		370,00
<input type="checkbox"/>	BRCA/1216	Lammfell für Brustschild, klettbar		97,00
<input type="checkbox"/>	BRCA/1217	Füllpolster zwischen Sitz und Rücken, 50 mm bei ausgezogenem Rückenteil zu Anpassung der Rückenhöhe.		85,00
<input type="checkbox"/>	BRCA/1218*	Füllpolster zwischen Sitz und Rücken, 100 mm bei ausgezogenem Rückenteil zu Anpassung der Rückenhöhe.		111,00
<input type="checkbox"/>	BRCA/1219	Gurtverlängerung, bitte Länge angeben cm (nur bei extremen Körpermaßen erforderlich!)		59,00
<input type="checkbox"/>	BRCA/1226	Mini Bluetooth-Lautsprecher LEXON MINO Twin, grau	nicht rabattfähig!	193,00
<input type="checkbox"/>	BRCSB/0001	Gurtschlossabdeckung für Nutzer, die während der Fahrt den Gurt öffnen und die BRCSB/0028 öffnen können; nur mit ärztlicher Bescheinigung zulässig, inkl. Gurtschneidemesser für Notsituationen, Mehrpreis		158,00
<input type="checkbox"/>	BRCSB/0028	Sicherheitsgurtschloss für Nutzer, die den Gurt während der Fahrt öffnen; notwendiger Druck zum Öffnen des Gurtes: ca. 8 kg (statt 4,5 kg)		124,00
<input type="checkbox"/>	BRCSB/0042*	2-Punkt-Beckengurt		276,00
<input type="checkbox"/>	BRCSB/0049*	Transportgurt zum leichteren Tragen des Autositzes Carrot 3		36,00
<input type="checkbox"/>	BRCSB/0055*	Inkontinenz-Überzug für Sitz und Rücken, aus Dartex		208,00
<input type="checkbox"/>	BRCSB/0056*	Inkontinenz-Überzug für das Schultermodul, aus Dartex		76,00
<input type="checkbox"/>	BRCSB/0059	Inkontinenz-Überzug für Brustschild		53,00
<input type="checkbox"/>	BRCSB/0060*	Inkontinenz-Überzug für Kopfstütze, aus Dartex		62,00
<input type="checkbox"/>	BRCSB/0061	Inkontinenz-Überzug für Sitzverlängerung 50 mm, aus Dartex		46,00
<input type="checkbox"/>	BRCSB/0062	Inkontinenz-Überzug für Sitzverlängerung 100 mm, aus Dartex		67,00
<input type="checkbox"/>	BRCSB/0063*	Inkontinenz-Überzug für Füllpolster Rücken 50 mm, aus Dartex		46,00
<input type="checkbox"/>	BRCSB/0064*	Inkontinenz-Überzug für Füllpolster Rücken 100 mm, aus Dartex		67,00
<input type="checkbox"/>	BRCSB/0067	Minipolster für sehr kleine Kinder (reduziert die Innenmaße).		151,00
<input type="checkbox"/>	BRCSB/0073*	3D-Rumpfpolster klettbar, Paar, aus Schaumstoff mit Bezug grau zur Rumpfstabilisierung.		152,00
<input type="checkbox"/>	BRCSB/0074*	3D-Rumpfpolster atmungsaktiv, klettbar, Paar, aus Schaumstoff mit Bezug aus Abstandsgewirke schwarz zur Rumpfstabilisierung.		
<input type="checkbox"/>	BRCSB/0084	Inlay aus schwarzem Abstandsgewirke, atmungsaktiv, ca. 6 mm dick		240,00
<input type="checkbox"/>	BRCSB/0098	Gurthalter klettbar		76,00

<input type="checkbox"/>	BRCBS/0136S	Anti-Escape-Weste Gr. S Brustumfang 60-70 cm		166,00
<input type="checkbox"/>	BRCBS/0136M	Anti-Escape-Weste Gr. M Brustumfang 70-80 cm		
<input type="checkbox"/>	BRCBS/0136L	Anti-Escape-Weste Gr. L Brustumfang 80-90 cm		
<input type="checkbox"/>	BRCBS/0156	Befestigungsgurt am Flugzeugsitz		135,00
<input type="checkbox"/>	BRCBS/0113	Befestigungsgurt für Carrot an PKW-Sitz (zweiteilig, unten) - Für Fahrzeuge, die keine ISO-Fix-Vorrichtung haben -		54,00
<input type="checkbox"/>	BRCBS/0140	Befestigungsgurt mit D-Ring für Carrot an PKW-Sitz (zweiteilig, unten) - Für Fahrzeuge, die keine ISO-Fix-Vorrichtung haben - - NUR IN VERBINDUNG MIT VERBINDUNGSSYSTEM LATCHES BRCBS/0089 -		54,00
<input type="checkbox"/>	BRCBS/0089*	Verbindungssystem (Latches) für Carrot 3 und XL (Nachrüstsatz) - Die Installation ausschließlich durch einen autorisierten Fachbetrieb -		98,00

ISO-Turn (nicht für XL) und ISO-Base

				€
<input type="checkbox"/>	BRCBS/0005	ISO-Turn, Drehteller für Autosicherheitssitz Carrot 3 (nicht XL), mit ISOFIX-Verbindung, stufenlose Rückenwinkeleinstellung, mit Stützfuß auf Fahrzeugboden verstellbar von 34 cm – 40 cm, eloxiert, Gewicht: ca. 8 kg, montierbar auf Fahrer- oder Beifahrerseite, bitte bei Bestellung angeben: <input type="checkbox"/> Beifahrerseite (Standard)/ <input type="checkbox"/> Fahrerseite <input type="checkbox"/> obere Platte nach hinten montieren – empfohlen bei Benutzung von Beinablagepolster bei 50 mm und 100 mm Sitztiefen Verlängerung.		1.554,00
<input type="checkbox"/>	BRCBS/0034	Neigungsausgleich (Erhöhungsteil für ISO-Turn Befestigung hinten), maximal 3,9 cm		237,00
<input type="checkbox"/>	BRCBS/0037	Fußstützenaufnahmen für ISO-Turn zur Montage von Carrot 3 Fußstützen am ISO-Turn (Kein Schwenk der Fußstützen z.B. gegen die B-Säule)		89,00
<input type="checkbox"/>	BRCBS/0047	Unterlegpolster für ISO-Turn aus Hartschaum zum Schutz des PKW-Sitzes – Empfehlenswert!		39,00
<input type="checkbox"/>	BRCBS/0054	Stützfuß-Verlängerung für ISO-Turn, verstellbar von 36 cm – 55 cm		86,00
<input type="checkbox"/>	BRCBS/0007*	ISO-Base, ISOFIX-Basisplatte für Carrot 3 und XL, ohne Drehfunktion		299,00

Sonstiges:

CARROT 3 XL-Set für Nutzer bis circa 176 cm Körpergröße

			€	
<input type="checkbox"/>	BRCAS/1233 Farbe: nur schwarz	Carrot 3 XL Set bestehend aus: dem Rücken des Carrot 3, große Kopfstütze mit grauem Kopfstützenpolster, Schultermodul 150 mm, 50 mm Füllpolster, flachem, breiten und tiefen Sitz mit Aufnahmeschiene für den Unterarmstützpolster XL, lange Verbindungsstangen zum Rücken, die sowohl den Einsatz der 50 mm als auch gleichzeitig der 100 mm Füllpolsters erlauben, Gurte zur Befestigung an der Rückenlehne, H-Gurt für den Benutzer. Sitztiefe: 44 cm, Sitzbreite: 42 cm, für Insassen bis 175 cm und 75 kg Crash-getestet.		2.955,00
<input type="checkbox"/>	BRCA/1234 Farbe: <input type="checkbox"/> schwarz <input type="checkbox"/> rot <input type="checkbox"/> blau	Carrot 3 Sitz XL-Kit zur Anbringung an den Rücken des vorhandenen Autositzes Carrot 3 bestehend aus: flachem, breiten und tiefen Sitz mit Aufnahmeschiene für den Unterarmstützpolster XL, lange Verbindungsstangen zum Rücken (im Bild vor dem Sitz), die sowohl den Einsatz des 50 mm als auch gleichzeitig des 100 mm Füllpolsters erlauben, Gurte zur Befestigung an der Rückenlehne, H-Gurt für den Benutzer. Bitte beachten: Wird dieser Sitz an den Carrot 3-Rücken angebracht, muss das orangefarbene Textilschild mit dem Hinweis auf die Norm ECE R044 vom Carrot 3-Rücken entfernt werden, da der Anwendungsbereich von 40 kg bis 75 kg außerhalb der Norm (bis 36 kg) liegt.		1.398,00
<input type="checkbox"/>	BRCA/1238	Carrot 3 Unterarmstützpolster XL zur Anbringung an den Carrot 3 Sitz XL bestehend aus: stabilem Unterarmstützpolster auf Sitz XL aufschiebbar, je zwei Klett-/Flauschverbindungen an Sitz und Carrot 3-Rücken.		392,00
<input type="checkbox"/>	BRCSB/0134	Schrittgurt für Carrot 3 XL		201,00
<input type="checkbox"/>	BRCSB/0143	Fußbankaufnahme inkl. ISOFIX-Verbindung für Carrot 3 XL in Sonderbau (Fußstützen separat bestellen).		480,00
<input type="checkbox"/>	BRCSB/0164	Anti-Escape-Gurt für XL-Sitz		69,00

Sonstiges:

Carrot 3 XL bis circa 176 cm

