

Carrot 3 XL

REHA
NORM

Bis 180 cm und 40 bis 75 kg

Kinder wachsen und nehmen an Gewicht zu. So soll es auch sein. Mit dem Carrot 3 XL ist ein weiterer Schritt gemacht worden, wachsenden Kindern einen mitwachsenden Autositz zu geben. Er kann bis circa 180 cm Körpergröße benutzt werden und ist mit einem 75 kg-Dummy erfolgreich getestet worden.

Wer schon einen Carrot 3 hat, braucht nur ein XL-Kit. Es besteht aus:

- einem flachen, breiteren Sitz,
- zwei langen Verbindungsrohren um den Sitz und den vorhandenen Rücken miteinander zu verbinden,
- einem H-Gurt zur Positionierung des Benutzers,
(Weitere Polster können bis zum Schließen einer 20 cm-Lücke eingesetzt werden.)
- einem Gurt zur Befestigung am Kfz-Rücken.

Wer keinen Carrot 3 besitzt, kann das XL-Set einsetzen, wie in dem großen Bild dargestellt.

Es besteht aus:

- einem XL-Kit wie oben beschrieben,
- einem Carrot 3-Rücken mit
- einer Kopfstütze, groß, die auch bei einem Seitenaufprall Energie reduziert,
- einem Schultermodul, das ebenfalls seitlichen Halt und Schutz gibt,
- einem 50 mm Füllpolster.



Carrot 3 Größe XL

Zubehör:

- Therapietisch /Unterarmstützpolster
- Füllpolster bei Rückenerhöhung 50 oder 100 mm
- Dreieckkeil zur Unterlage
- Zweipunkt-Beckengurt
- Klimapolster aus Abstandsgewirke, reduziert die Transpiration
- Inkontinenzbezüge
- Rumpfführungspelotten fest eingebaut,
- höhen- und seitenverstellbar
- 3D-Rumpfpolster aus Schaumstoff, aufklettbar
- Sicherheitsgurtschloß mit Gurtschloßabdeckung für Benutzer, die während der Fahrt das Gurtschloß unbedacht öffnen. (siehe Seite 2 unten)
- ISO-Base Platte mit ISOFIX-Verbindung

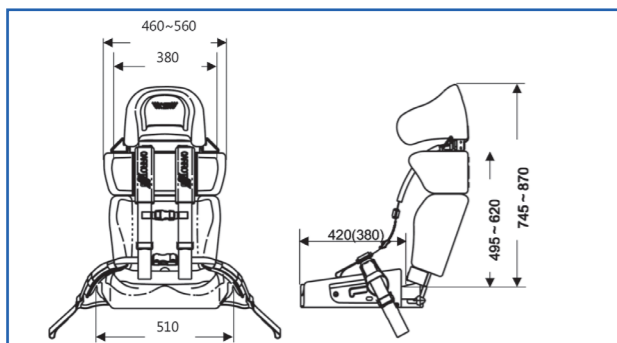

Carrot 3

REHA
NORM

Autosicherheitsitz

Hilfsmittelnummer: 26.11.06.0027

Der Carrot 3 ist ein besonders komfortabler und anpassungsfähiger Autositz der speziell für behinderte Kinder und Jugendliche ab einem Alter von circa zwei Jahren hergestellt wird. Besondere Kennzeichen sind:

Schalenform

Die Schalenform des Carrot 3 stützt Kinder mit verminderter Haltungskontrolle seitlich im Kopf-, Brust-, Becken- und Oberschenkelbereich. Der Fünfpunktgurt mit seinem breiten Brustpolster ermöglicht ein sicheres Sitzen. Zusätzlichen Halt können Rumpfführungspelotten sowie ein Abduktionskeil geben. Besonders kleinen oder schlanken Benutzern geben verschiedene einklettbare Polster weiteren Haltungskomfort.

Mitwachsend

Kleine Kinder legen ihre Unterschenkel und Füße einfach auf dem einsteckbaren Polster ab. Später kann eine Fußbank, die selbst längenverstellbar ist, benutzt werden. Bei weiter fortschreitendem Wachstum können die Sitztiefe sowie die Rückenhöhe bis zu einer Körpergröße von 160 cm vergrößert und angepasst werden. Danach kann der Carrot 3 umgerüstet werden zum Carrot 3 XL. Der ist erfolgreich bis zu einem Benutzergewicht von 75 kg getestet worden und erlaubt Körpergrößen bis 176 cm. Es gibt keinen vergleichbaren Sitz, der so lange mitwächst.

Leicht

Autositze müssen häufig in verschiedenen Fahrzeugen eingesetzt werden. Da ist es ein Vorteil, dass der Carrot 3 nur ca. 8 kg wiegt.

Schön

Dass der Carrot 3 bei all seinen Vorteilen auch noch schön ist, ist sicher kein Nachteil.



Zulassung für die Nutzung in Flugzeugen (gilt nicht für Carrot 3 XL)



Carrot 3 Größe S



Carrot 3 Größe L



Carrot 3 Größe XL (siehe Seite 4)

Daten zu Carrot 3 (zu Carrot 3 XL siehe Seite 4):

- Sitztiefe: 250 – 410 mm
- Rückenhöhe bis Oberkante Kopfstütze: 520 – 770 mm
- Fußbankhöhe: 250 – 460 mm
- Gewicht: ab ca. 8 kg
- Für Personen von ca. 10 bis 50 kg

Der Carrot 3 ist im Rahmen der Norm CE R44 04 von 15 bis 36 kg getestet und vom Kraftfahrtbundesamt zugelassen worden. Der Carrot 3 ist auch für schwerere Benutzer gebaut worden. Die Norm kennt aber

nur Gewichte bis 36 kg. Dennoch ist der Carrot in Anlehnung an die Norm auch mit einem 49 kg-Dummy erfolgreich getestet worden. Ebenfalls ist er in Anlehnung an die Norm mit einem 10 kg-Dummy erfolgreich getestet worden, weil er auch für Kinder unter 15 kg Körpergewicht entwickelt wurde. Bei den Körpergewichten 10 bis unter 15 kg sowie über 36 bis 50 kg ist eine Ärztliche Bescheinigung, die Ihnen Ihr Arzt ausfüllen wird, erforderlich. Näheres zur Rechtslage finden Sie unter www.rehanorm.de. Im Zweifelsfall rufen Sie uns einfach an.

Modulares Wachstum

REHA
NORM



Set S

Schultermodul 150 mm

Set L (hier mit 50 mm Sitzverlängerung)

Maße:

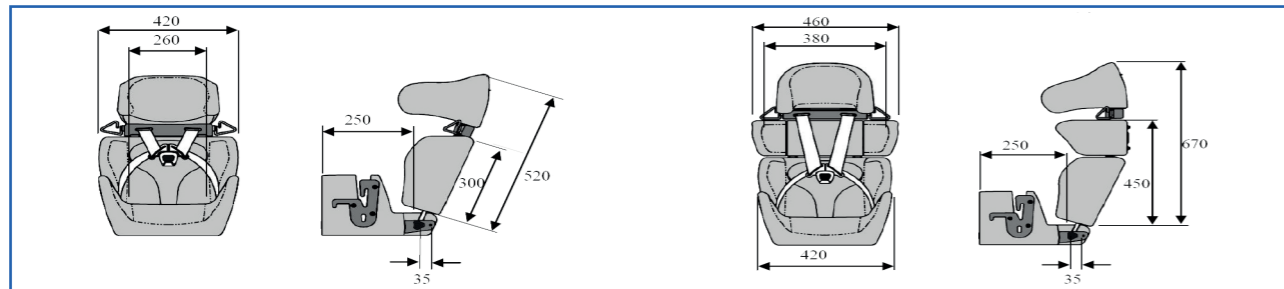

Weitere Module:

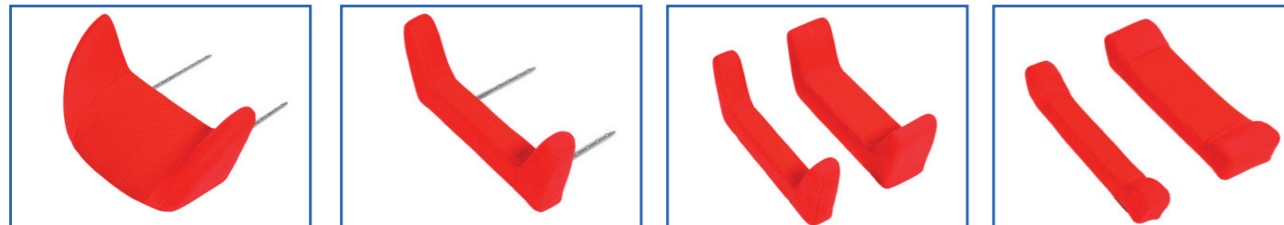

Beinablagepolster

Einsteckverlängerung 50 mm

Sitzverlängerung 50 und 100 mm

Füllpolster zwischen Sitz und Rücken, 50 und 100 mm

Weitere Möglichkeiten:



Therapietisch / Unterarmstützpolster

Dreieckkeil / Unterlegkeil

Gurtschlossabdeckung

Fußstützen S, M, L

Mit Rumpfpelotten und AD-Keil

Mit Multiroller

Wie das Kind wächst – so der Carrot.

Konfigurationsbeispiele:

REHA
NORM

Set S (ohne Schultermodul)



Mit Beinablagepolster
Sitztiefe real: 430 mm



Grundausstattung mit grauen Kissen
Sitztiefe real: 250 mm



mit 50 mm Einsteckverlängerung und 50 mm Füllpolster im Rücken
Jetzt Sitztiefe real: 300 mm



mit 50 mm Einsteckverlängerung, 50 mm Sitzverlängerung und 100 mm Füllpolster im Rücken
Jetzt Sitztiefe real: 350 mm

Grundausstattung

- Sitz und 100 mm höhenverstellbarer Rücken
- Kopfstütze tiefenverstellbar
- Fünfpunktgurt mit Schnellarretierung
- Gepolstertes Brustschild
- Integrierte Armlehnen
- Gurtführungslaschen links und rechts
- Sitztiefenverstellung 35 mm
- Satz graue Polster bestehend aus Kopfstützenpolster, ein Paar Rumpfpolster, ein Paar Sitz-Balance-Polster und Sitzpolster
- Alle Polster auf Bezug klettbar

Farben

- blau
- schwarz
- rot

Zubehör

- Beinablagepolster
- Einsteckverlängerung 50 mm
- Sitzverlängerung 100 mm
- Dreieckkeil zur Unterlage
- Fußstützen, schwenkbar, höhenverstellbar, Klettflauscharretierung für Unterschenkel und Füße in 3 Größen
- Therapietisch / Unterarmstützpolster
- Klimapolster aus Abstandsgewirke, reduziert die Transpiration
- Zweipunkt-Beckengurt
- Abduktionskeil
- Rumpfführungspelotten, höhen- und seitenverstellbar
- ISO-Base Platte mit ISOFIX-Verbindung
- Drehteller mit ISOFIX-Verbindung
- Füllpolster bei Rückenerhöhung, 50 mm oder 100 mm
- Gurtschlossverstärkung von 40 Nm auf 80 Nm
- Gurtschlossabdeckung (siehe Abb. S. 2)
- Gurthalter klettbar
- Befestigungsgurt am Flugzeugsitz
- Anti-Escape-Weste

Zulassung

Genehmigung nach ECE044 durch das Kraftfahrt-Bundesamt, Nr. 04301283, 15-36 kg. (s. Seite 1 unten)

Set L (mit Schultermodul)



35 mm Sitzverstellung ohne graues Kissen
Sitztiefe: 285 mm



mit 50 mm Einsteckverlängerung
Jetzt Sitztiefe real: 335 mm



mit 50 mm Einsteckverlängerung und 50 mm Füllpolster im Rücken
Jetzt Sitztiefe real: 355 mm



mit 50 mm Einsteckverlängerung, 50 mm Sitzverlängerung und 100 mm Füllpolster im Rücken.
Jetzt Sitztiefe real: 385 mm